

## КЛАПАН ОБРАТНЫЙ ДВУХСТВОРЧАТЫЙ АСТА СЕРИИ ОК412

### Описание

Обратный клапан — вид защитной трубопроводной арматуры, предназначенный для автоматического предотвращения обратного потока рабочей среды. Преимущественно применяется в обвязках насосного и котельного оборудования, узлах отвода конденсата, системах ГВС, ХВС, отопления и т.д.

### Особенности конструкции

- ◆ Мягкое уплотнение затвора EPDM
- ◆ Ремонтопригодная конструкция
- ◆ Рым-болт для удобства монтажа и транспортирования
- ◆ Низкие значения гидравлического сопротивления

### Технические характеристики

<b>Номинальный диаметр DN</b>	40 – 300*
<b>Условное давление PN</b>	16 бар
<b>Температура рабочей среды</b>	От -10 °С до 110 °С
<b>Рабочая среда</b>	Вода, воздух и другие среды, совместимые с материалами конструкции клапана
<b>Тип присоединения</b>	Межфланцевый

\* другие типоразмеры по запросу



## Спецификация материалов

№	Наименование	Материал
1	Корпус	Серый чугун GG25
2	Диск	Нержавеющая сталь SS 304
3	Пружина	Нержавеющая сталь SS 316
4	Шток	Нержавеющая сталь SS 316
5	Стопорный штифт	Нержавеющая сталь SS 304
6	Фиксатор	Углеродистая сталь 25
7	Седло	EPDM
8	Рым-болт	Углеродистая сталь A105
9	Уплотнения	PTFE

## Массогабаритные характеристики

DN	L, мм	ØA, мм	ØB, мм	ØC, мм	Kvs, м³/ч	Давление открытия, мбар	Масса, кг
40	43	86	60	34	34	43	1,5
50	43	98	60	36	34	43	1,5
65	46	110	73	55	70	42	2,4
80	64	128	89	52	88	30	3,6
100	64	156	114	85	238	30	5,7
125	70	187	141	112	465	25	7,3
150	76	213	168	142	658	25	9,0
200	76	267	219	194	930	18	17
250	89	274	274	237	2043	18	26
300	114	324	324	283	3178	16	42

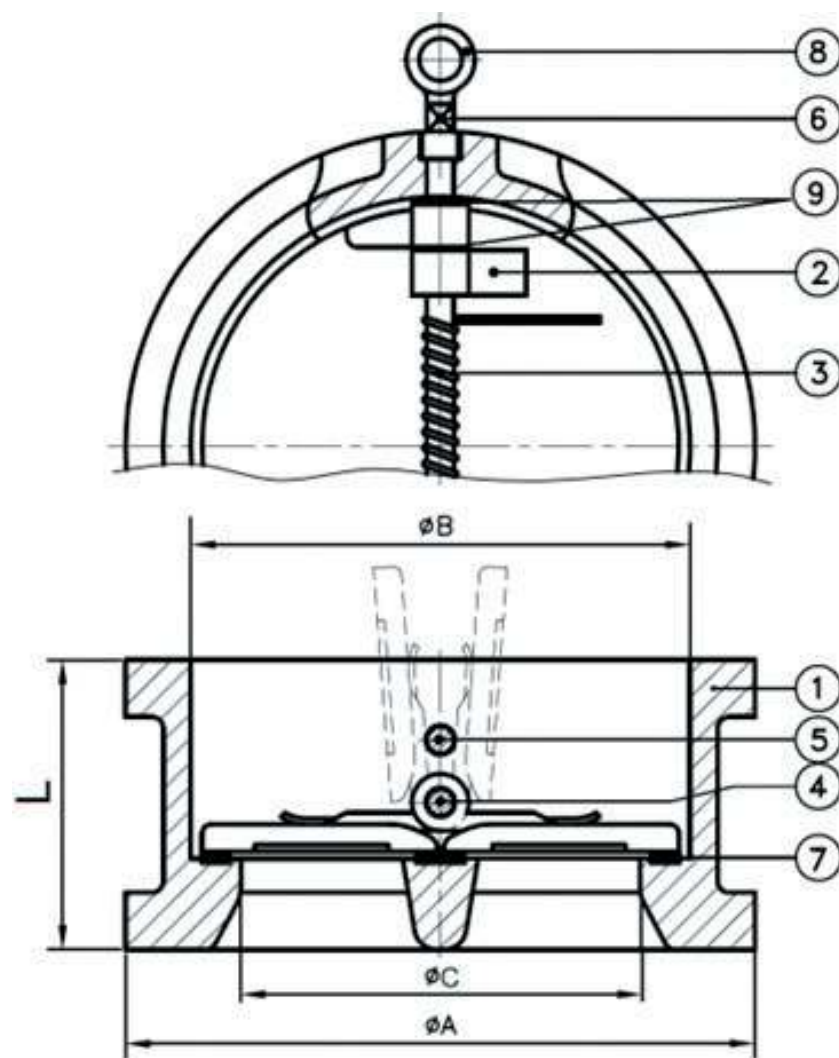

Производитель оставляет за собой право вносить изменения в конструкцию, дизайн и комплектацию изделия без предварительного уведомления