

## FP 3153 SH 3~ 271

### Техническая спецификация

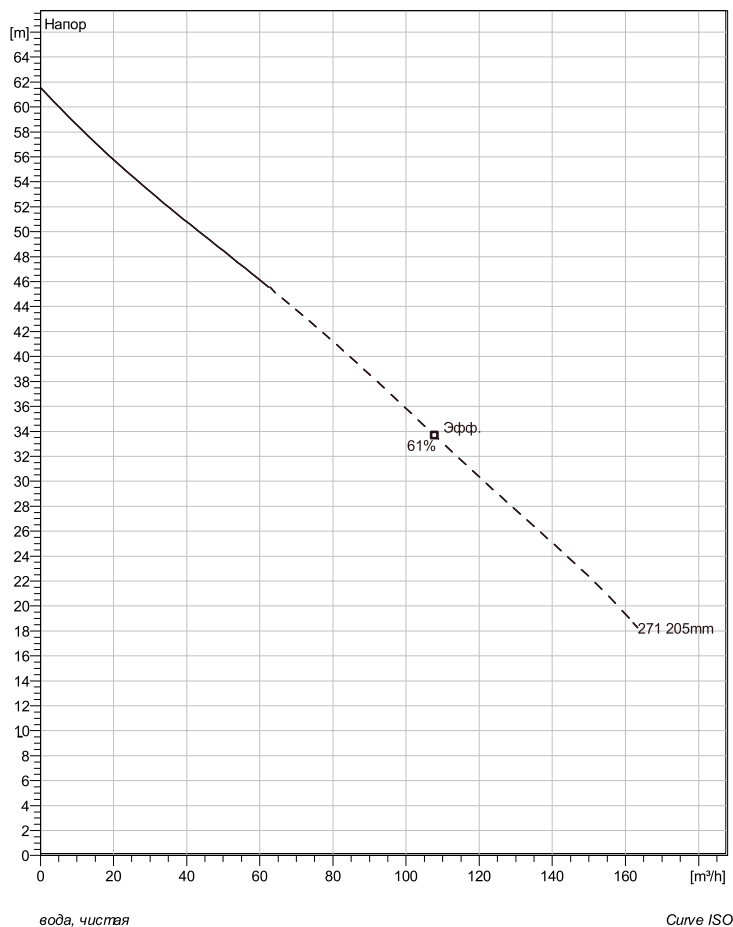

Примечание: рисунок может не соответствовать текущей конфигурации

#### General

Режущие рабочие колеса с открытым винтом и одной спиральной канавкой для жидкостей, содержащих длинные волокна и крупные твердые частицы. F3153 и F3171 – это насосы новой конструкции, в которых высокая эффективность сочетается с возможностью перемалывания.

#### Рабочее колесо

Рабочее колесо материал	Hard-Iron
Диаметр выхода	80 mm
Диаметр в сасывающего фланца	150 mm
Impeller diameter	205 mm
Количество лопастей	2

#### Двигатель

Двигатель	F3153.350 21-18-2BB-W 15KW
Тип статора	Стандартно
Частота	2
Ном. напряжение	50 Hz
Число полюсов	230 V
Фазы	2
Ном. мощность	3~
Номинальный ток	15 kW
Пусковой ток	47 A
Ном. скорость вращения	370 A
Коэффициент мощности	2915 rpm
1/1 Load	0,89
3/4 Load	0,84
1/2 Load	0,75
Motor efficiency	
1/1 Load	90,0 %
3/4 Load	91,0 %
1/2 Load	91,0 %

#### Конфигурация

Установка: Р - Погружная, постоянная)

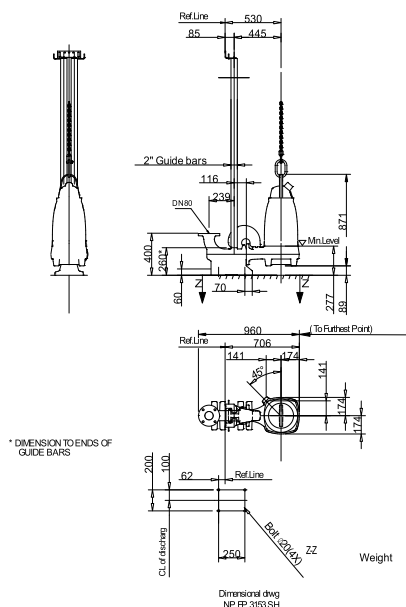

Project	Project ID	Created by	Created on	Last update
			4/4/2019	

## FP 3153 SH 3~ 271

### Кривая рабочей характеристики

#### Насос

Диаметр выхода 80 mm  
 Диаметр всасывающего фланца 205 mm  
 Impeller diameter 205 mm  
 Количество лопастей 2

#### Motor

Двигатель F3153.350 21-18-2BB-W 15KW  
 Тип статора 2  
 Частота 50 Hz  
 Ном/напряжение 230 V  
 Число полюсов 2  
 Фазы 3~  
 Ном. мощность 15 kW  
 Номинальный ток 47 A  
 Пусковой ток 370 A  
 Ном. скорость вращения 2915 rpm

Коэффициент мощности  
 1/1 Load 0,89  
 3/4 Load 0,84  
 1/2 Load 0,75  
 Motor efficiency  
 1/1 Load 90,0 %  
 3/4 Load 91,0 %  
 1/2 Load 91,0 %

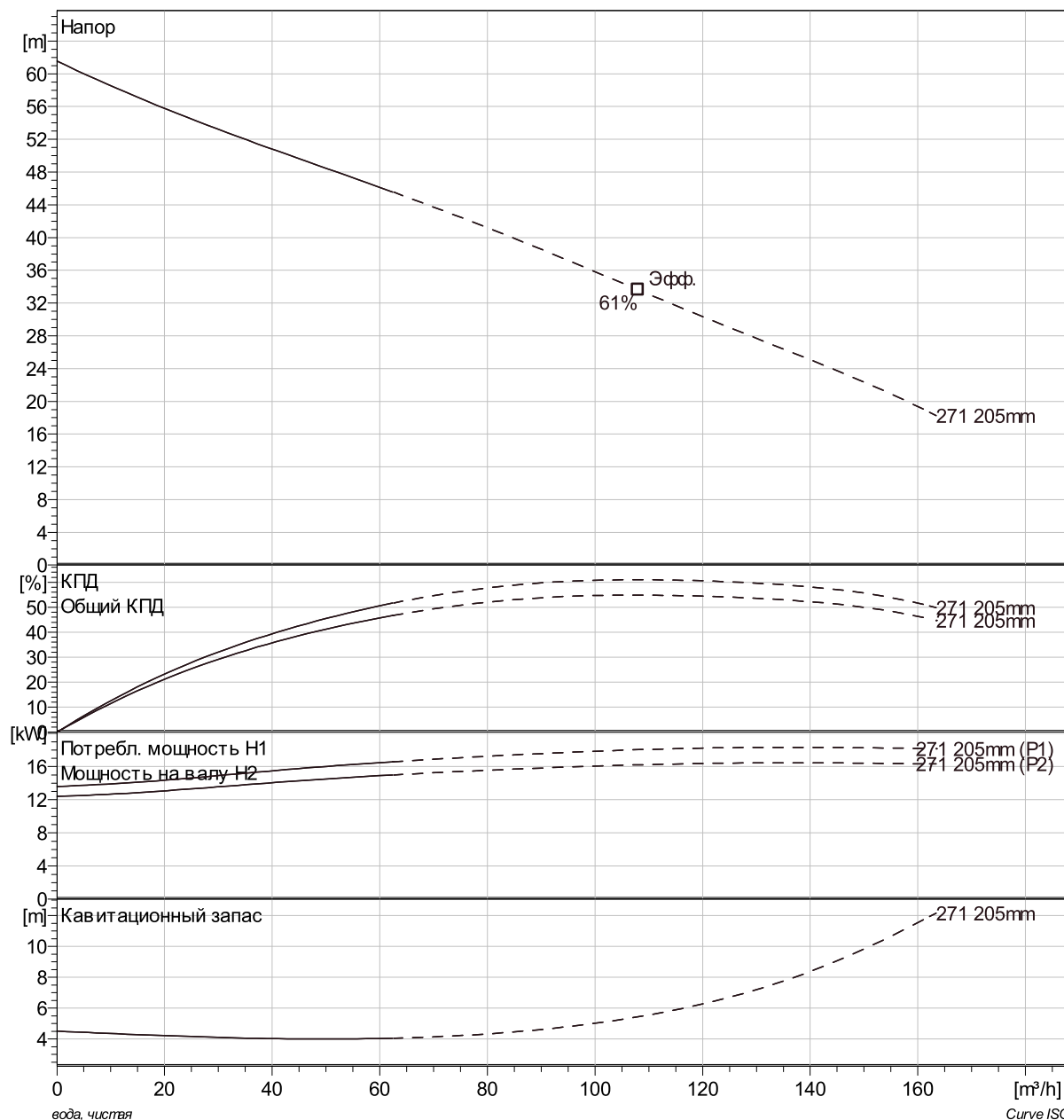

Project	Project ID	Created by	Created on 4/4/2019	Last update
---------	------------	------------	------------------------	-------------

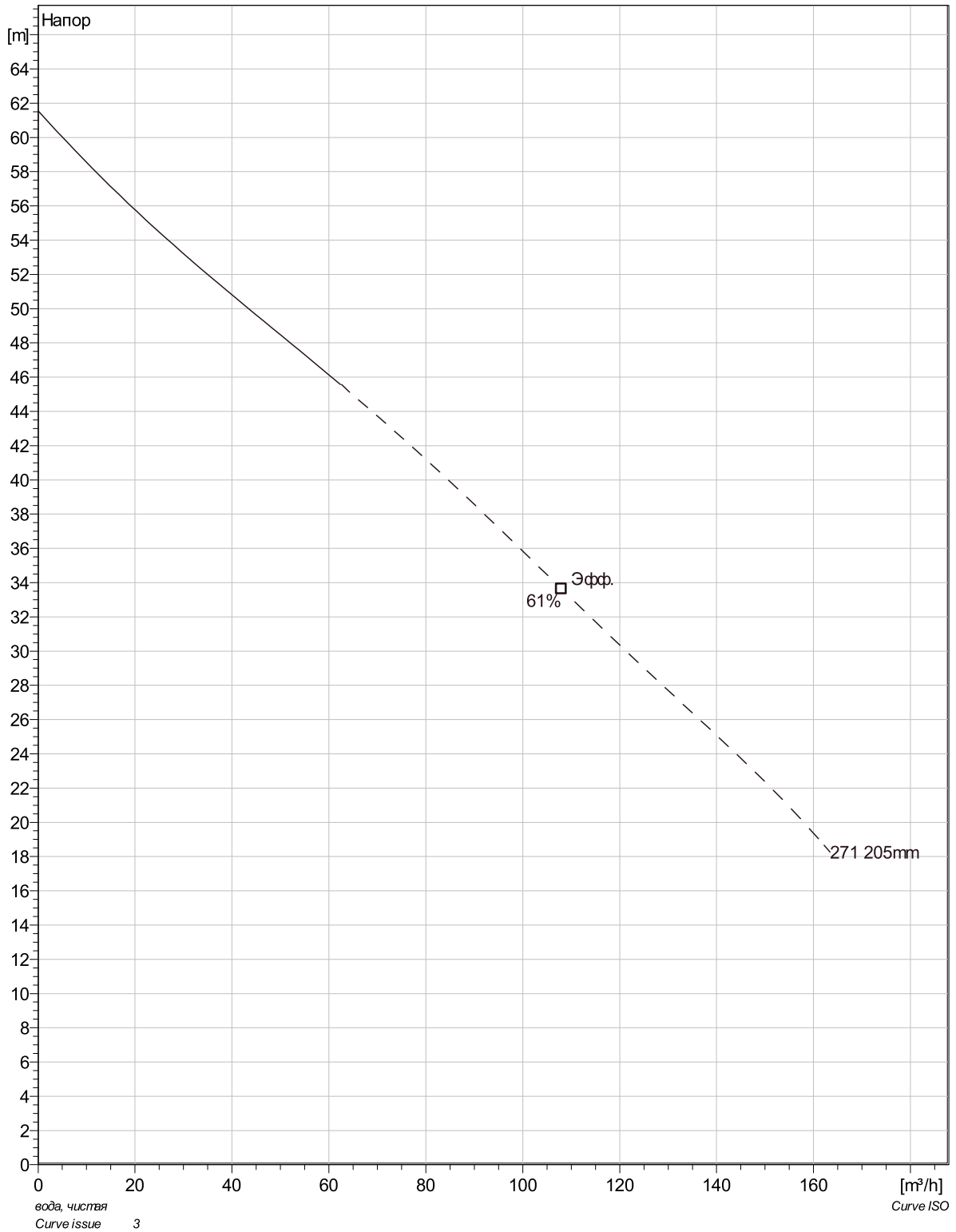

Project	Project ID	Created by	Created on	Last update
			4/4/2019	

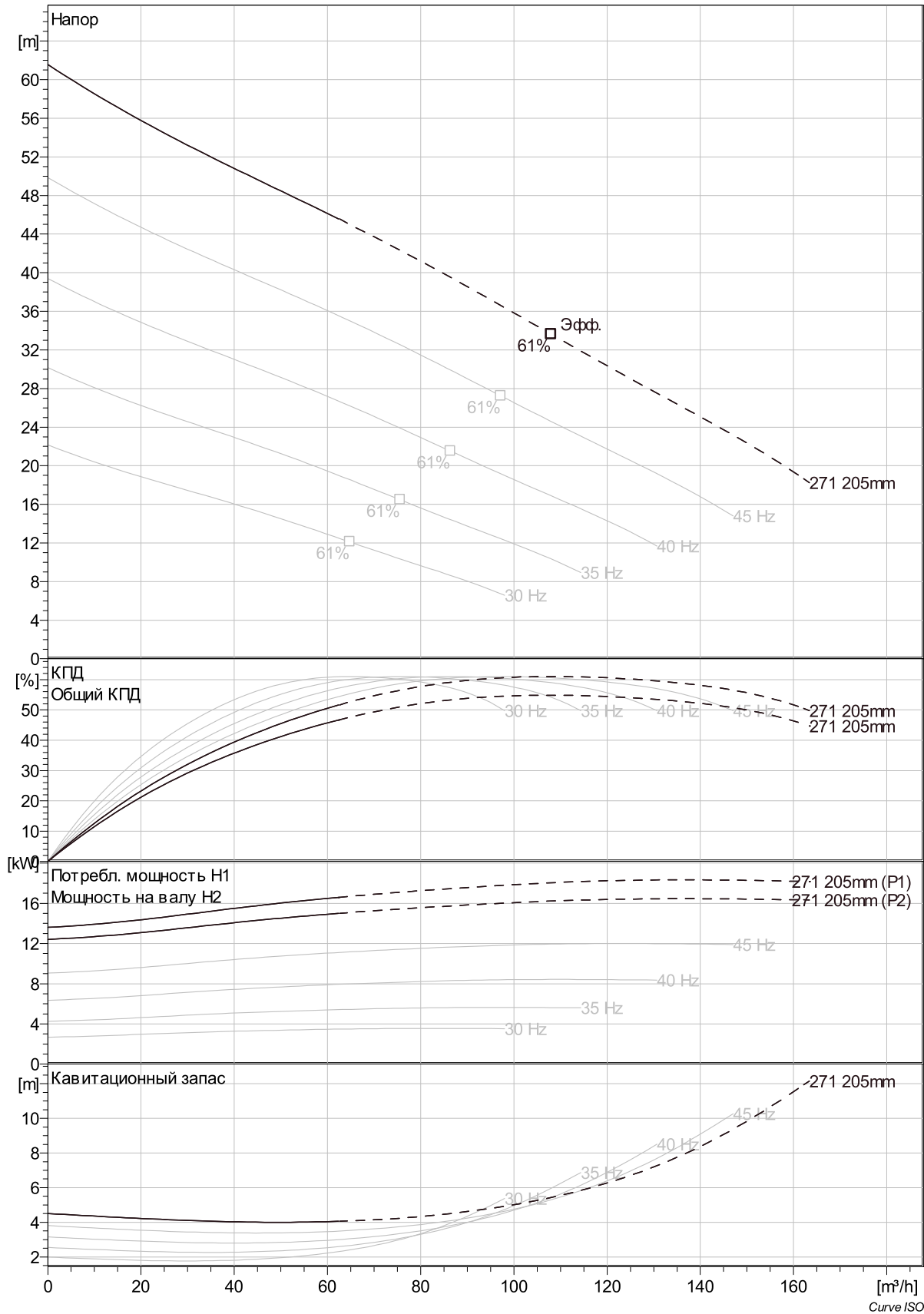

Project	Project ID	Created by	Created on 4/4/2019	Last update
---------	------------	------------	------------------------	-------------

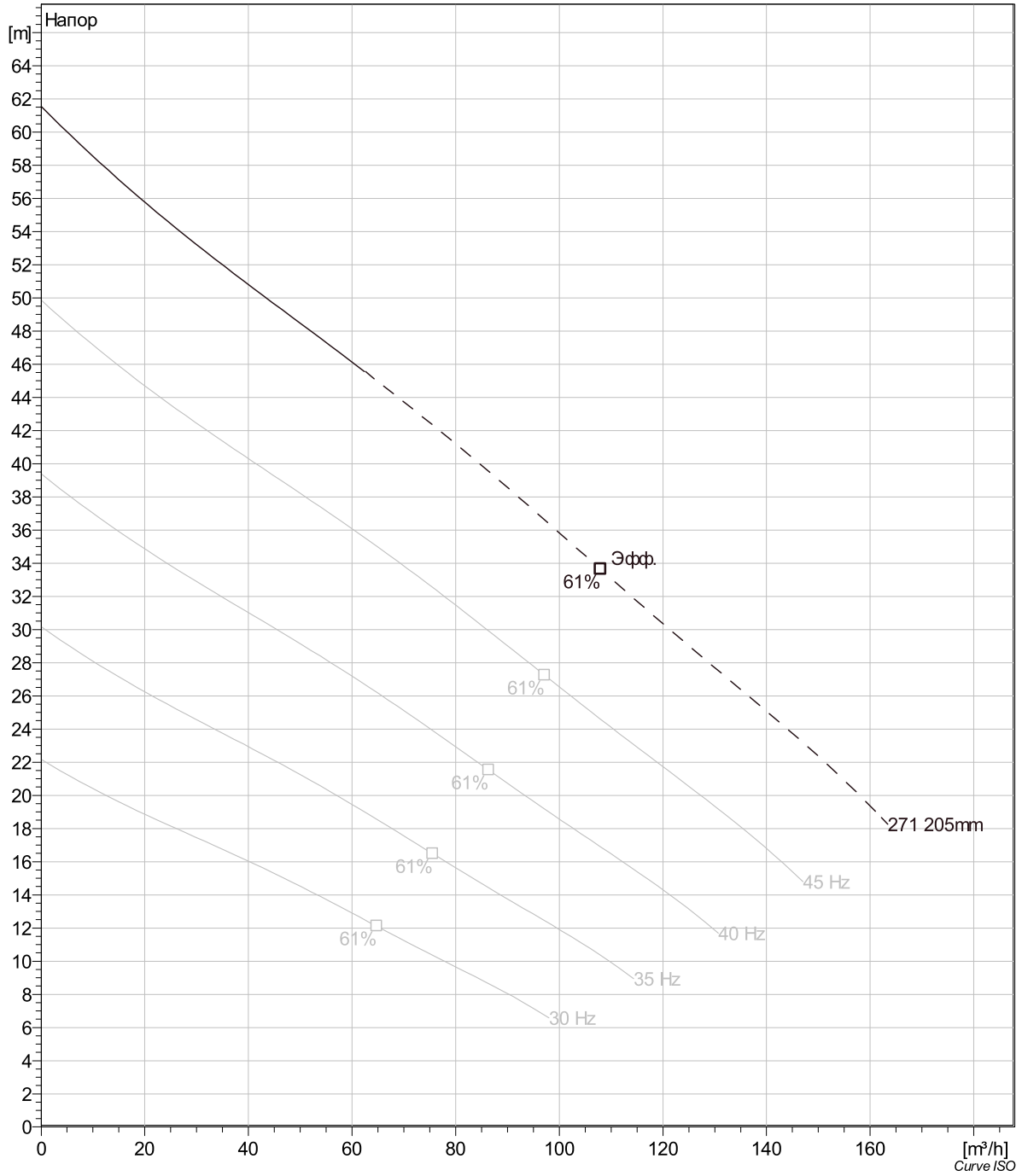

Project	Project ID	Created by	Created on	Last update
			4/4/2019	

**FP 3153 SH 3~ 271**  
**Dimensional drawing**

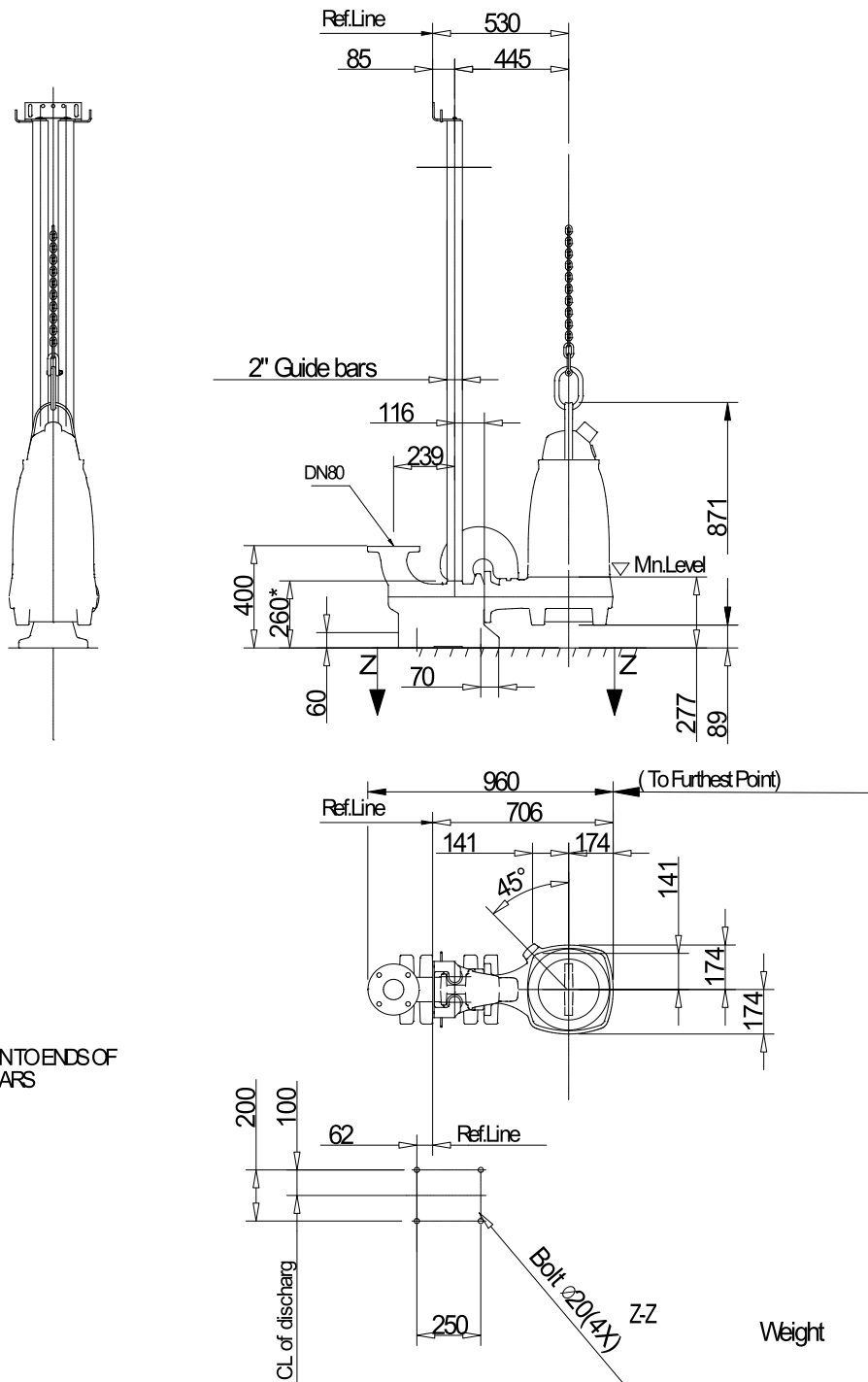

\* DIMENSION TO ENDS OF GUIDE BARS

Dimensional drwg  
 NP,FP3153 SH

Project	Project ID	Created by	Created on	Last update
			4/4/2019	