

FP 3202 SH 3~ 271

Техническая спецификация

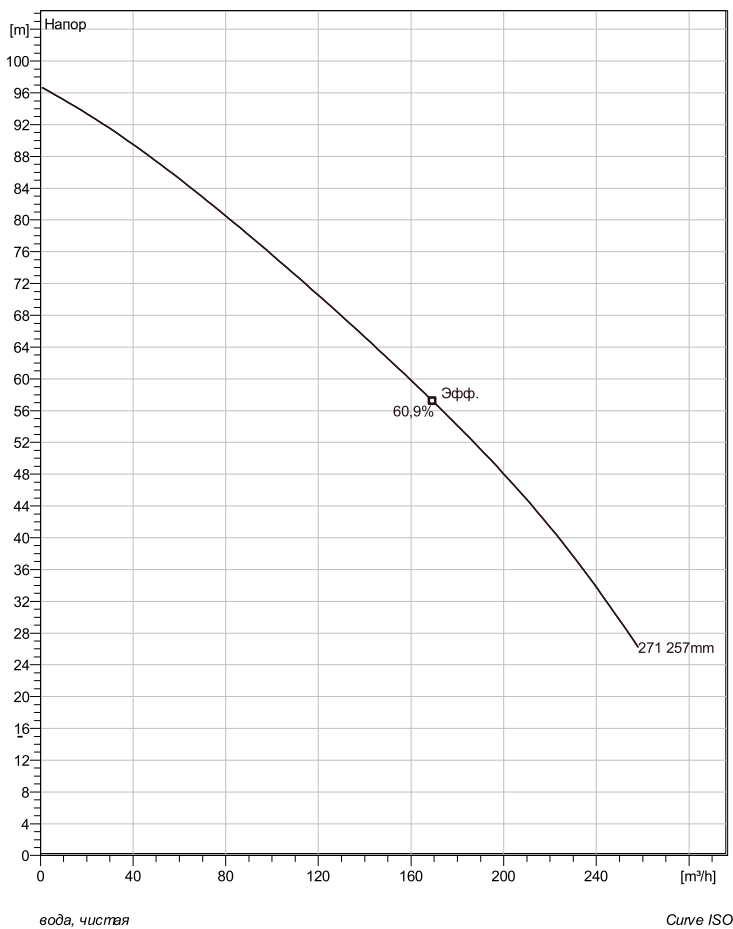

Примечание: рисунок может не соответствовать текущей конфигурации

General

Режущие рабочие колеса с открытым винтом и одной спиральной канавкой для жидкостей, содержащих длинные волокна и крупные твердые частицы. F3153 и F3171 – это насосы новой конструкции, в которых высокая эффективность сочетается с возможностью перемалывания.

Рабочее колесо

Рабочее колесо материал	Hard-Iron
Диаметр выхода	100 mm
Диаметр в сасывающего фланца	150 mm
Impeller diameter	257 mm
Количество лопастей	2

Двигатель

Двигатель	F3202.350 30-27-2AA-W 47KW
	Стандартно
Тип статора	1
Частота	50 Hz
Ном. напряжение	380 V
Число полюсов	2
Фазы	3~
Ном. мощность	47 kW
Номинальный ток	83 A
Пусковой ток	525 A
Ном. скорость вращения	2945 rpm
Коэффициент мощности	
1/1 Load	0,94
3/4 Load	0,93
1/2 Load	0,90
Motor efficiency	
1/1 Load	92,0 %
3/4 Load	93,0 %
1/2 Load	93,0 %

Конфигурация

Установка: Р - Погружная, постоянная)

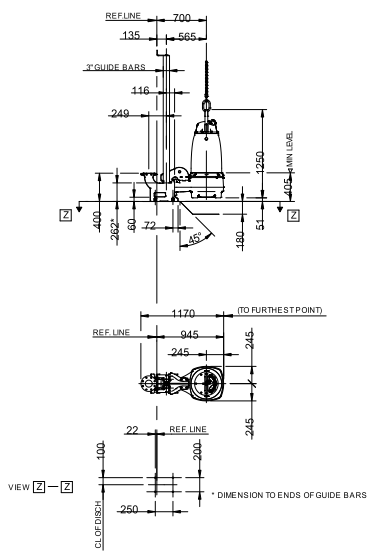

FP NP 3202.095, 185, 350, 390 SH

© 2019 Xylem Inc.

Project	Project ID	Created by	Created on	Last update
			4/4/2019	

FP 3202 SH 3~ 271

Кривая рабочей характеристики

Насос

Диаметр выхода 100 mm
 Диаметр всасывающего фланца 150 mm
 Impeller diameter 257 mm
 Количество лопастей 2

Motor

Двигатель F3202.350 30-27-2AA-W 47KW
 Тип статора 1
 Частота 50 Hz
 Ном./напряжение 380 V
 Число полюсов 2
 Фазы 3~
 Ном. мощность 47 kW
 Номинальный ток 83 A
 Пусковой ток 525 A
 Ном. скорость вращения 2945 rpm

Коэффициент мощности
 1/1 Load 0,94
 3/4 Load 0,93
 1/2 Load 0,90
 Motor efficiency
 1/1 Load 92,0 %
 3/4 Load 93,0 %
 1/2 Load 93,0 %

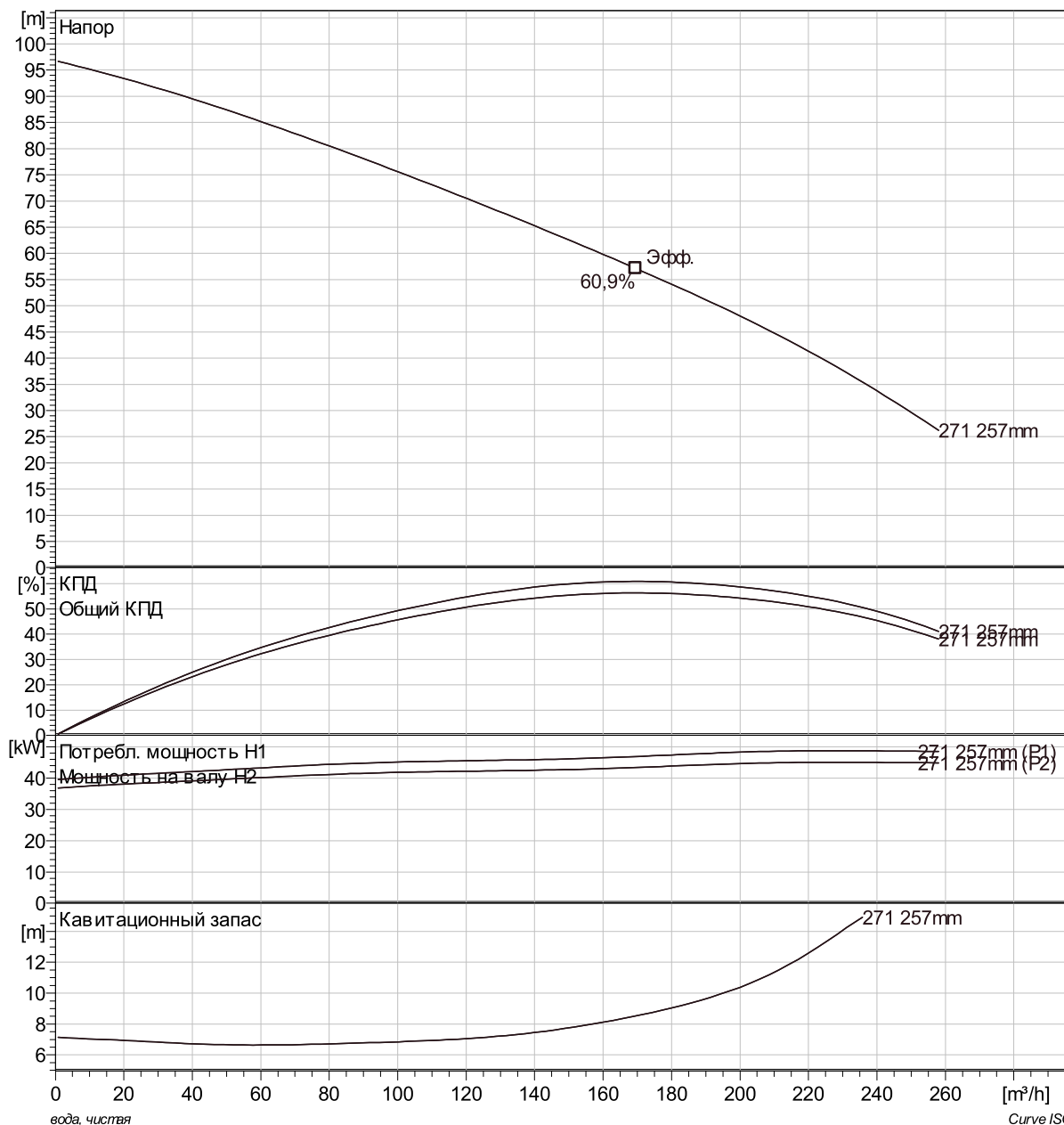

Project	Project ID	Created by	Created on 4/4/2019	Last update
---------	------------	------------	------------------------	-------------

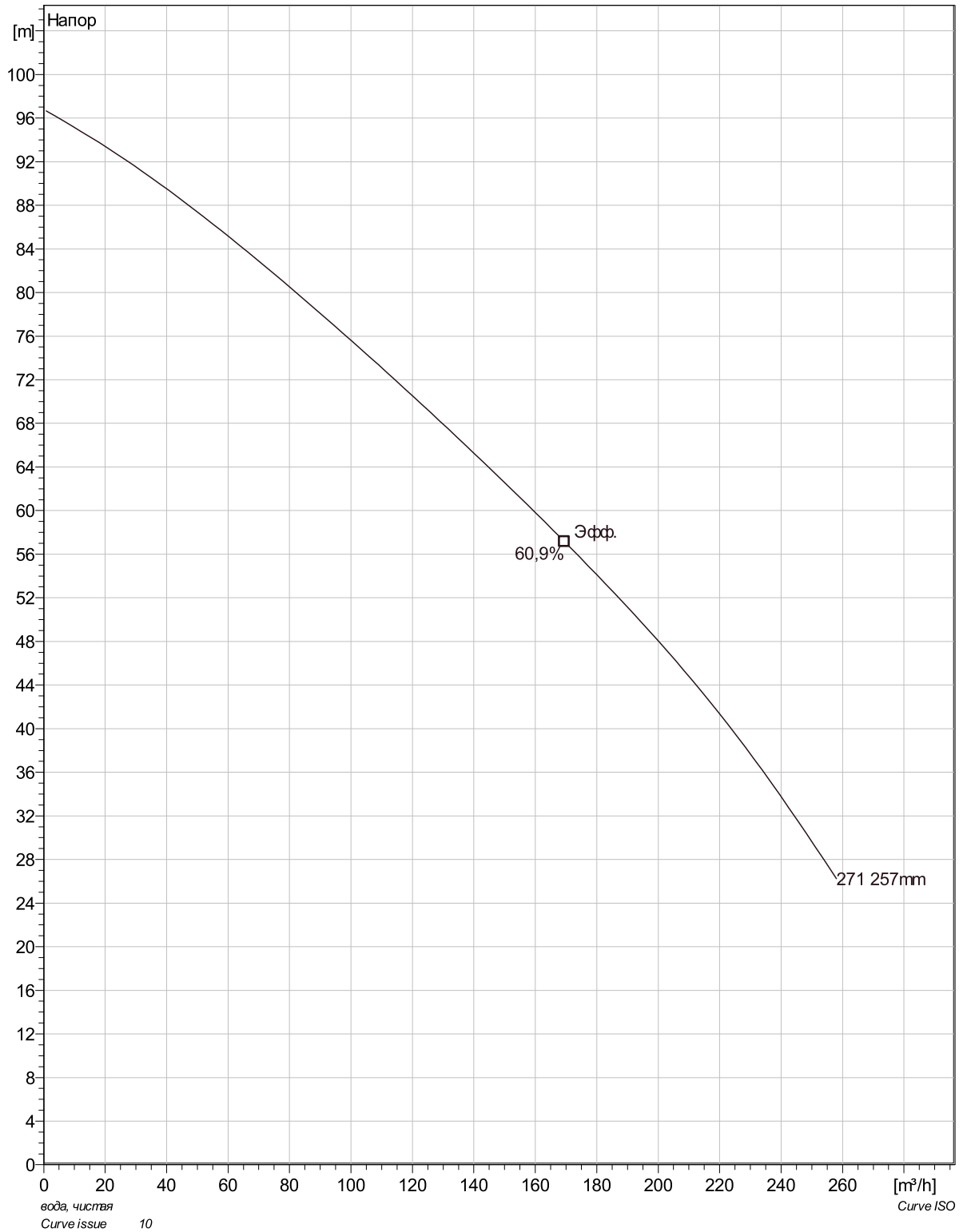

Project	Project ID	Created by	Created on	Last update
			4/4/2019	

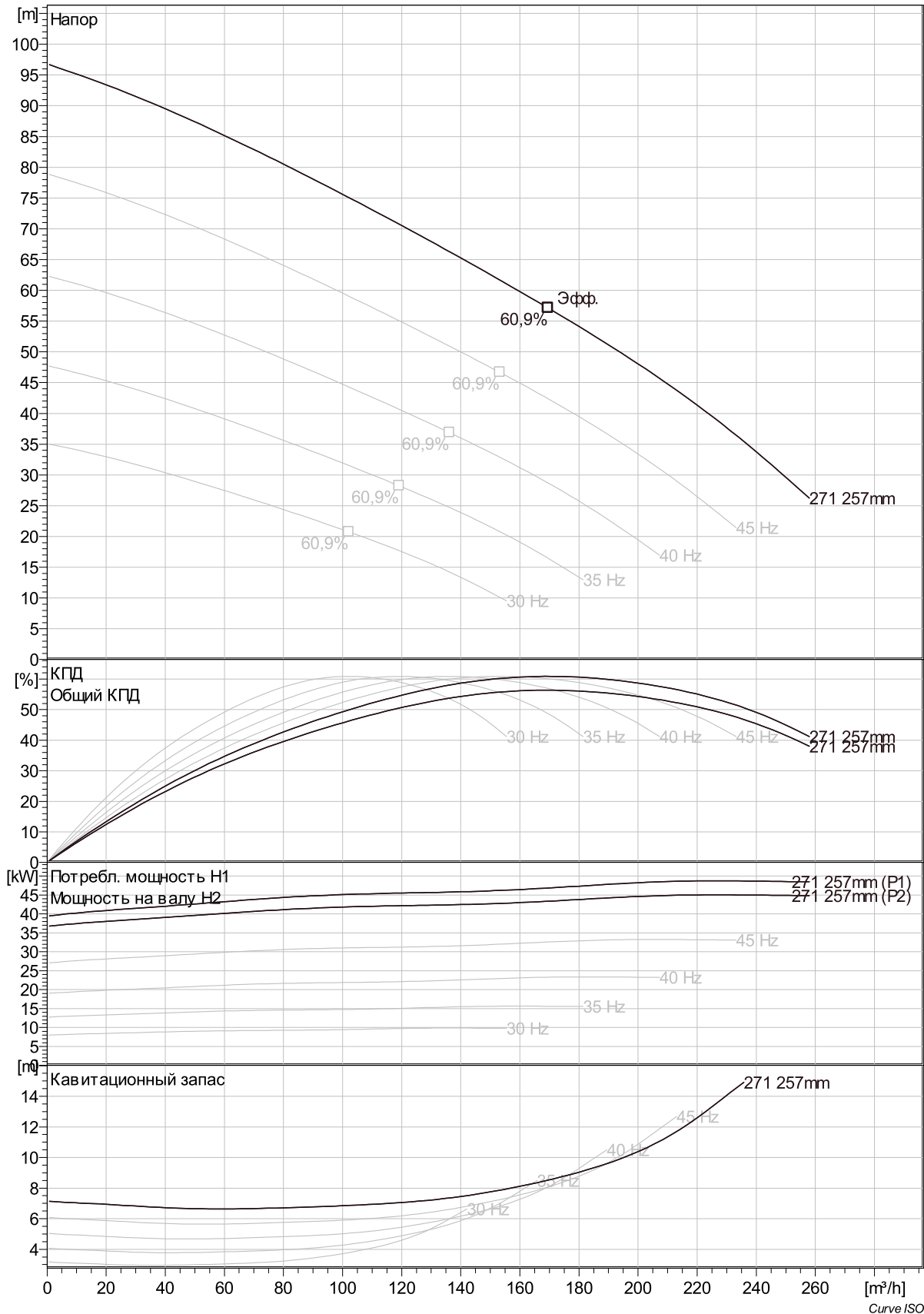

Project	Project ID	Created by	Created on	Last update
			4/4/2019	

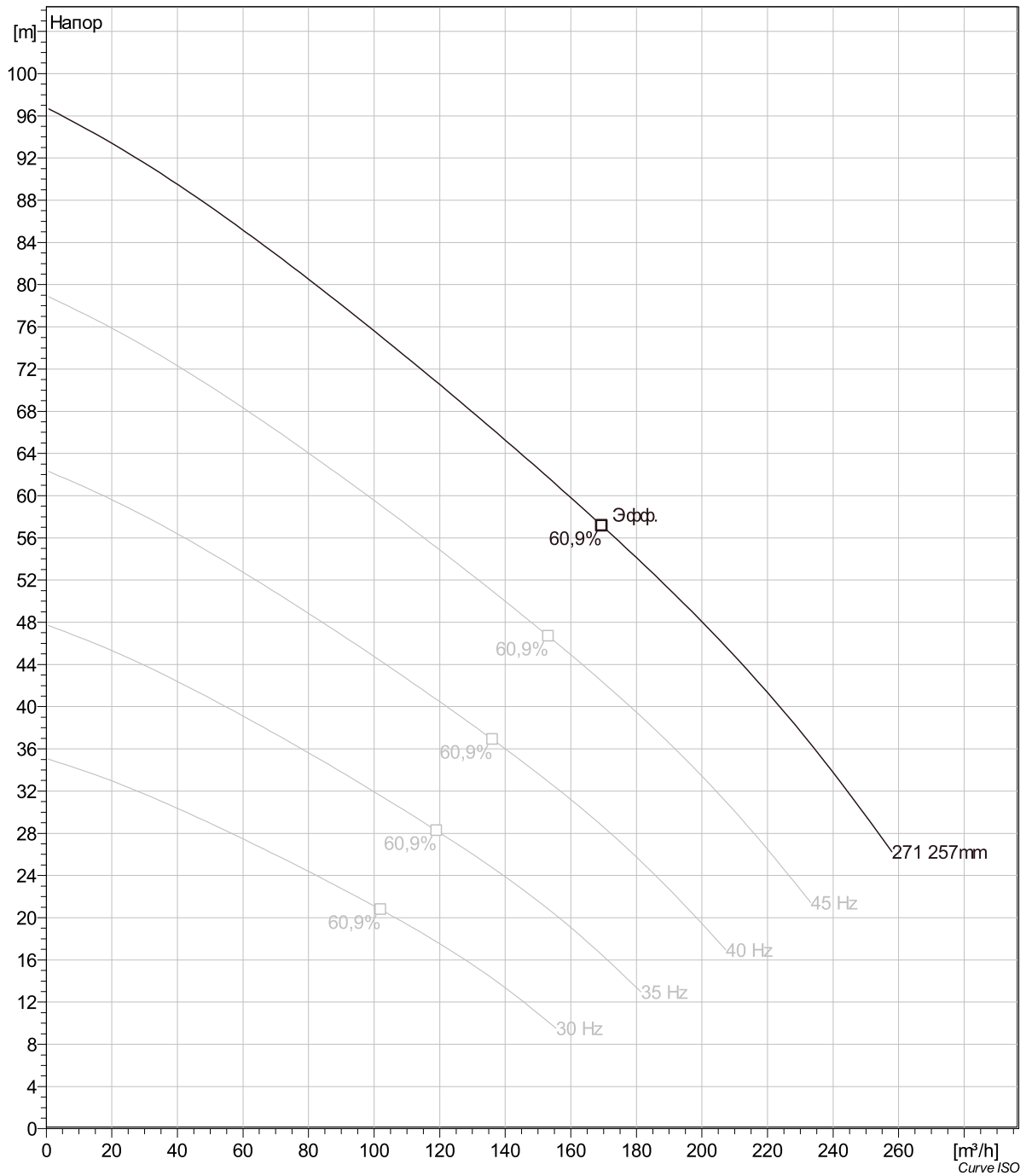

Project	Project ID	Created by	Created on	Last update
			4/4/2019	

FP 3202 SH 3~ 271 Dimensional drawing

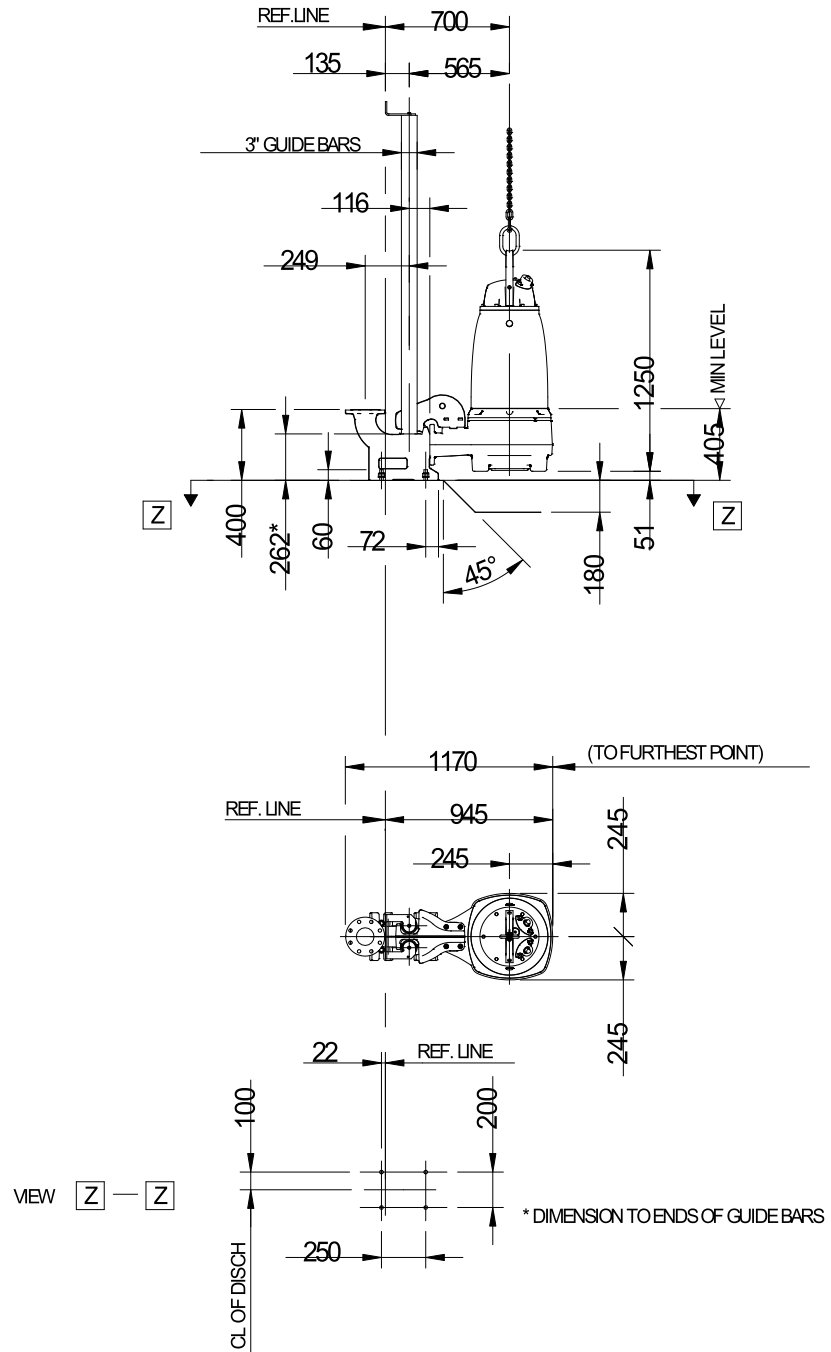

FP,NP 3202,095, 185, 350, 390 SH

FPNP 3202,095,185,350,390 SH

Project	Project ID	Created by	Created on	Last update
			4/4/2019	