

## DP 8058 LT 3~ 440

### Техническая спецификация

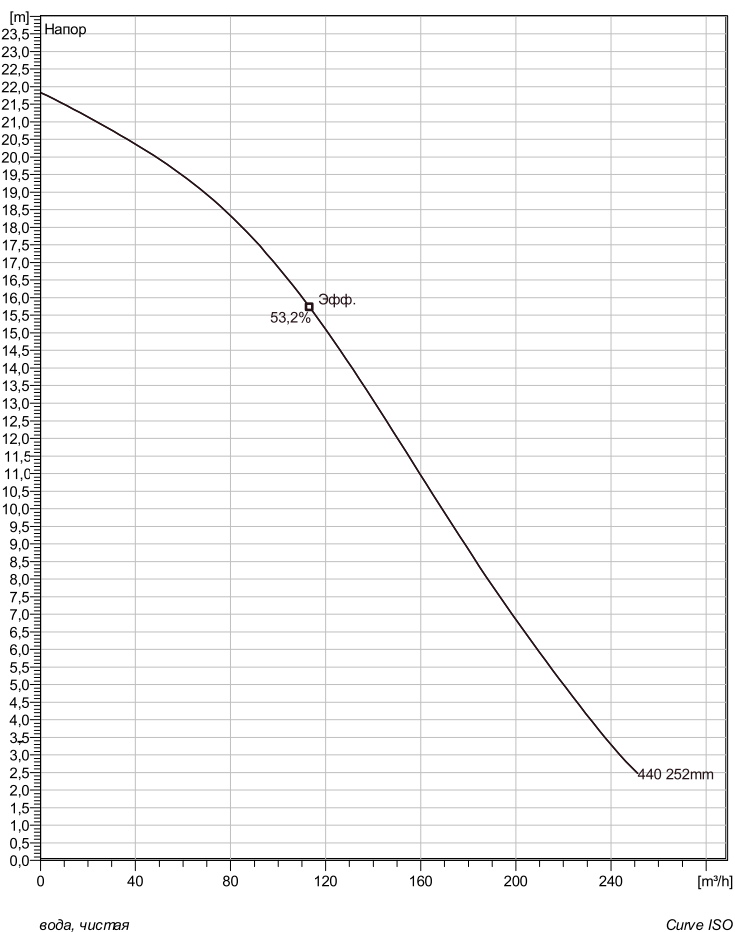

Установка: Р - Погружная, постоянная)

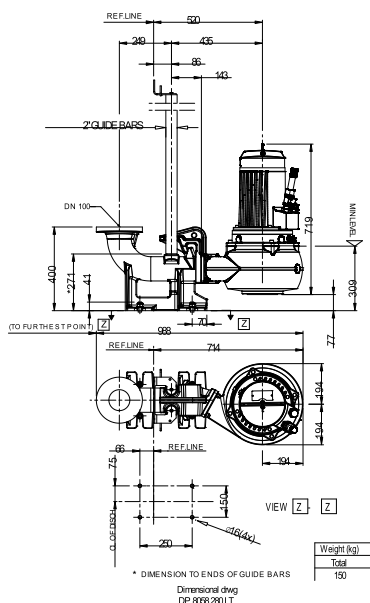

Примечание: рисунок может не соответствовать текущей конфигурации

#### General

Вихревые насосы для погружной установки. Среди особенностей этих насосов большая пропускная способность и долговечность

#### Рабочее колесо

|                              |                   |
|------------------------------|-------------------|
| Рабочее колесо материал      | Нержавеющая сталь |
| Диаметр выхода               | 100 mm            |
| Диаметр в сасывающего фланца | 110 mm            |
| Impeller diameter            | 252 mm            |
| Количество лопастей          | 6                 |
| Throughlet diameter          | 100 mm            |

#### Двигатель

|                        |                              |
|------------------------|------------------------------|
| Двигатель              | D8058.280 20-15-4RB-W 10.5KW |
|                        | Стандартно                   |
| Тип статора            | 2                            |
| Частота                | 50 Hz                        |
| Ном. напряжение        | 220 V                        |
| Число полюсов          | 4                            |
| Фазы                   | 3~                           |
| Ном. мощность          | 10,5 kW                      |
| Номинальный ток        | 37 A                         |
| Пусковой ток           | 203 A                        |
| Ном. скорость вращения | 1405 rpm                     |
| Коэффициент мощности   |                              |
| 1/1 Load               | 0,90                         |
| 3/4 Load               | 0,88                         |
| 1/2 Load               | 0,82                         |
| Motor efficiency       |                              |
| 1/1 Load               | 82,5 %                       |
| 3/4 Load               | 86,0 %                       |
| 1/2 Load               | 88,5 %                       |

#### Конфигурация

|         |            |            |            |             |
|---------|------------|------------|------------|-------------|
| Project | Project ID | Created by | Created on | Last update |
|         |            |            | 4/2/2019   |             |

## DP 8058 LT 3~ 440

### Кривая рабочей характеристики

#### Насос

Диаметр выхода 100 mm  
 Диаметр всасывающего фланца 252 mm  
 Impeller diameter 252 mm  
 Количество лопастей 6  
 Throughlet diameter 100 mm

#### Motor

Двигатель D8058.280 20-15-4RB-W 10.5KW  
 Тип статора 2  
 Частота 50 Hz  
 Ном/напряжение 220 V  
 Число полюсов 4  
 Фазы 3~  
 Ном. мощность 10,5 kW  
 Номинальный ток 37 A  
 Пусковой ток 203 A  
 Ном. скорость вращения 1405 rpm

Коэффициент мощности  
 1/1 Load 0,90  
 3/4 Load 0,88  
 1/2 Load 0,82  
 Motor efficiency  
 1/1 Load 82,5 %  
 3/4 Load 86,0 %  
 1/2 Load 88,5 %

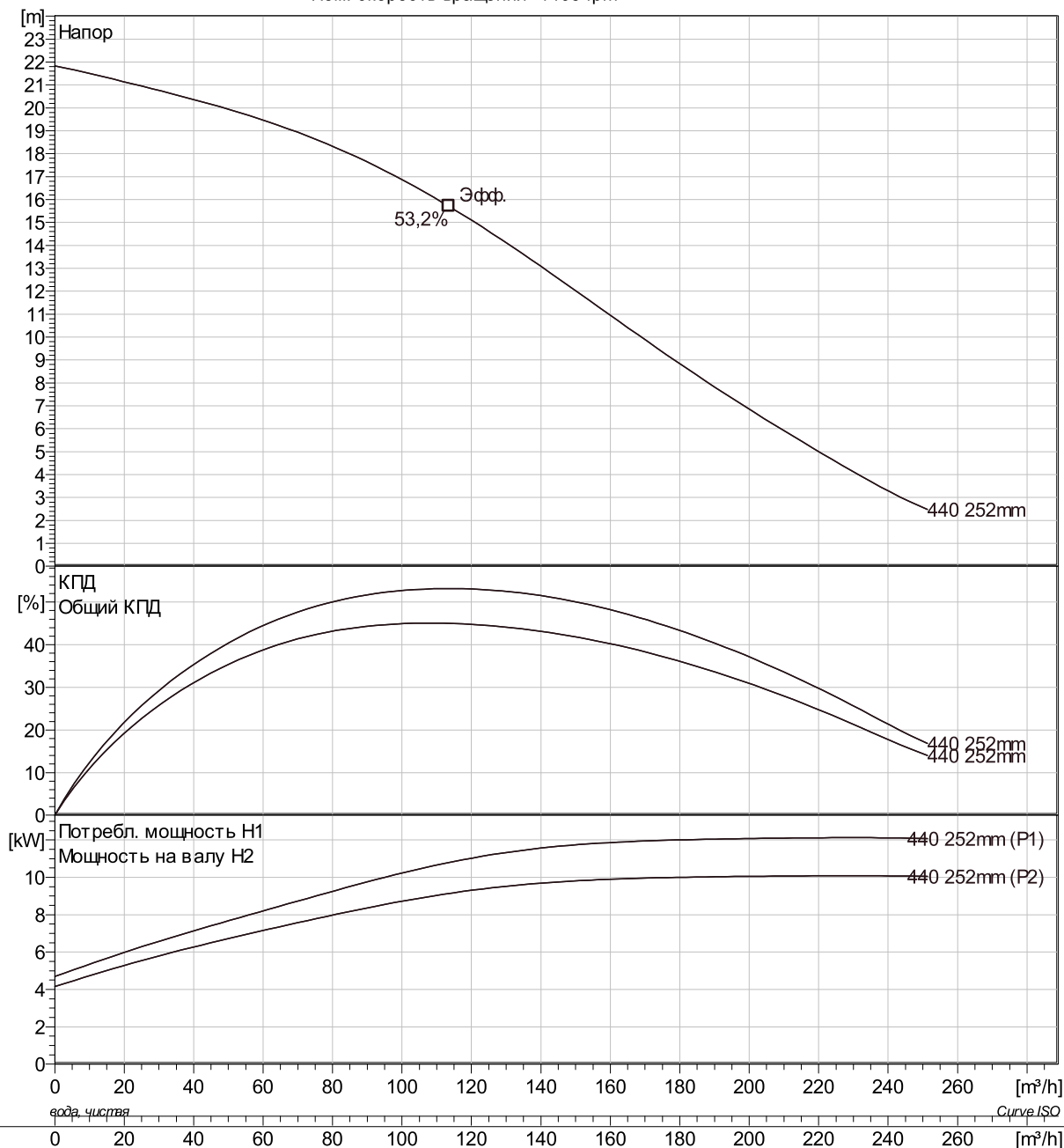

## DP 8058 LT 3~ 440

### Duty Analysis

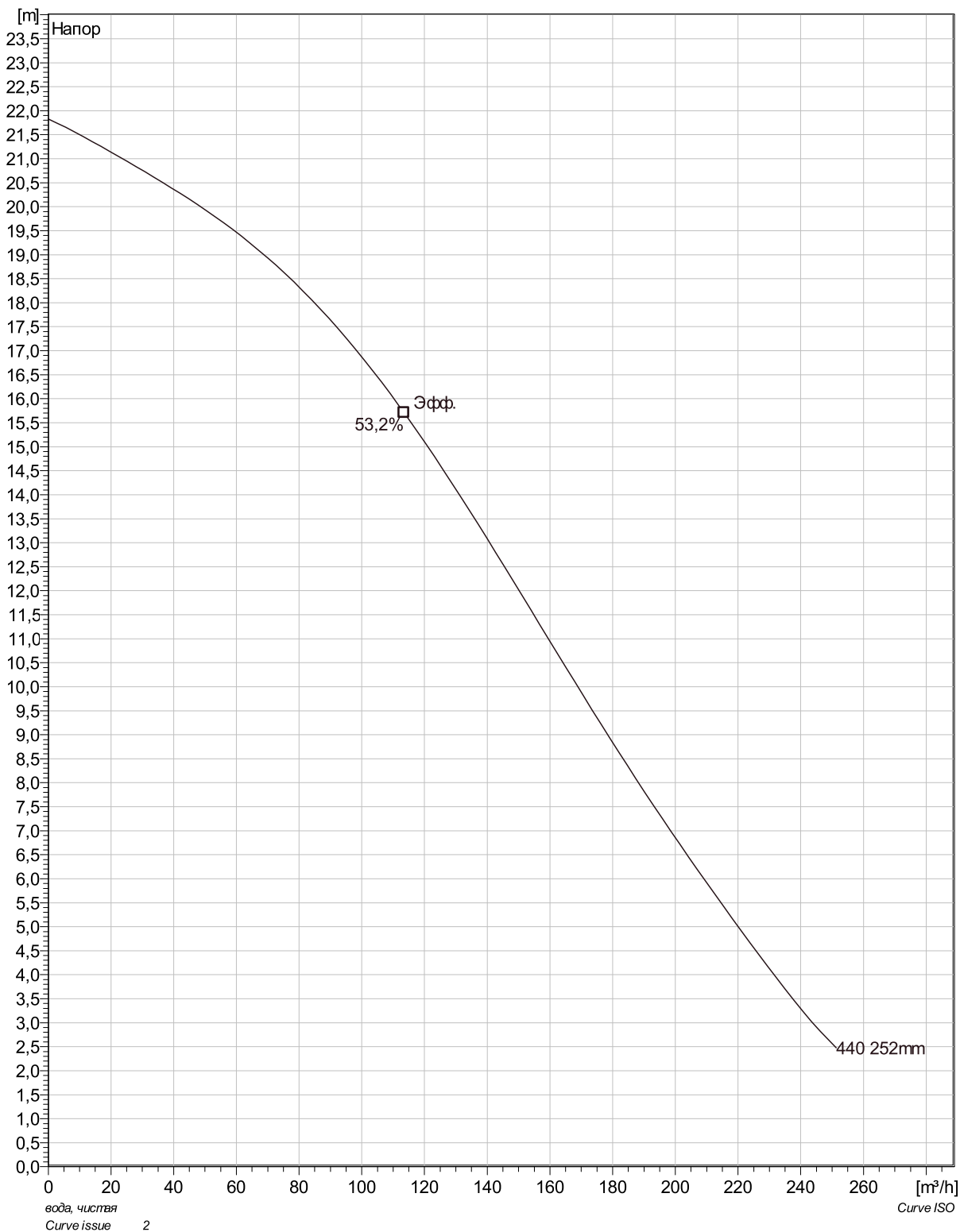

| Project | Project ID | Created by | Created on | Last update |
|---------|------------|------------|------------|-------------|
|         |            |            | 4/2/2019   |             |

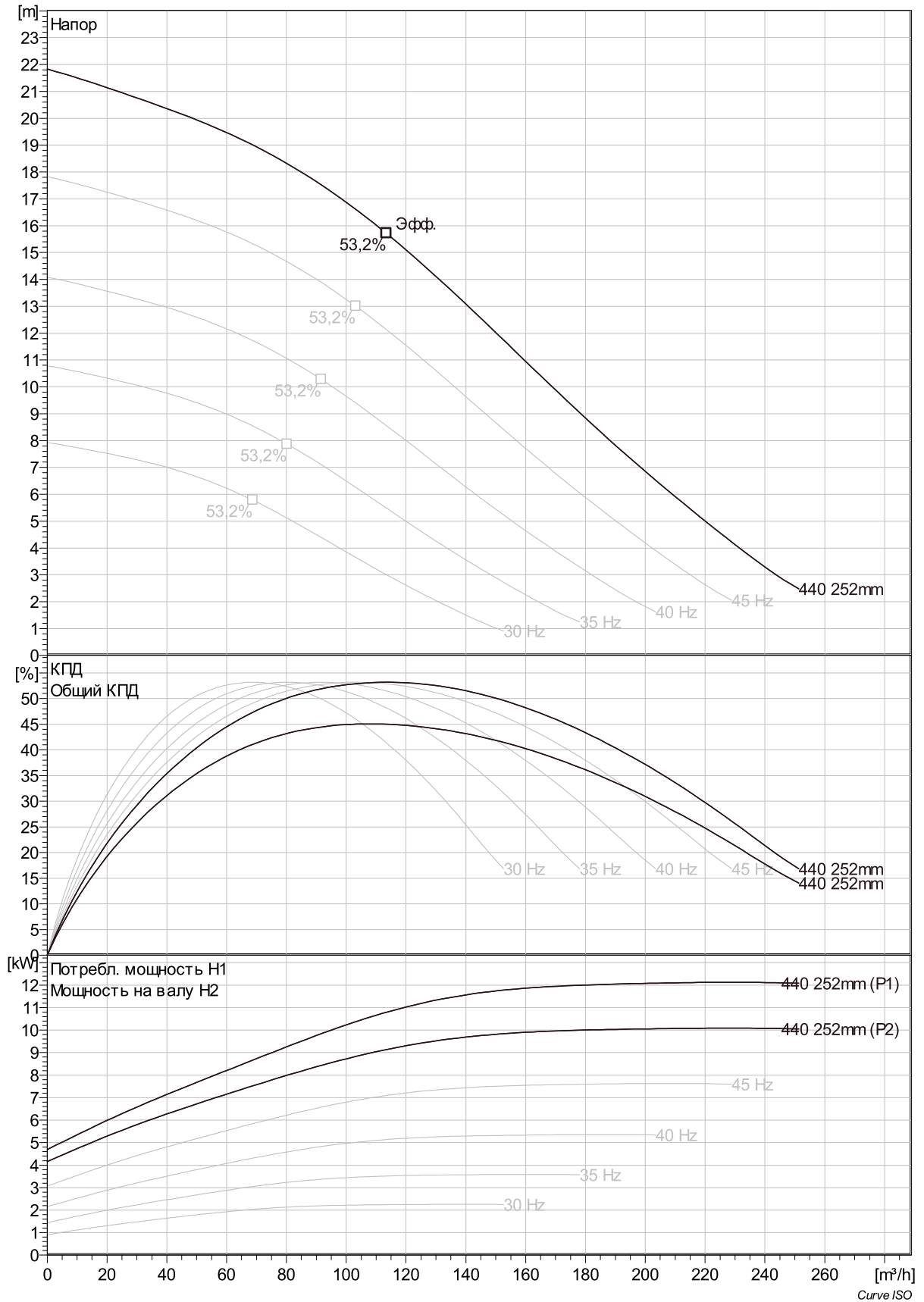

| Project | Project ID | Created by | Created on | Last update |
|---------|------------|------------|------------|-------------|
|         |            |            | 4/2/2019   |             |

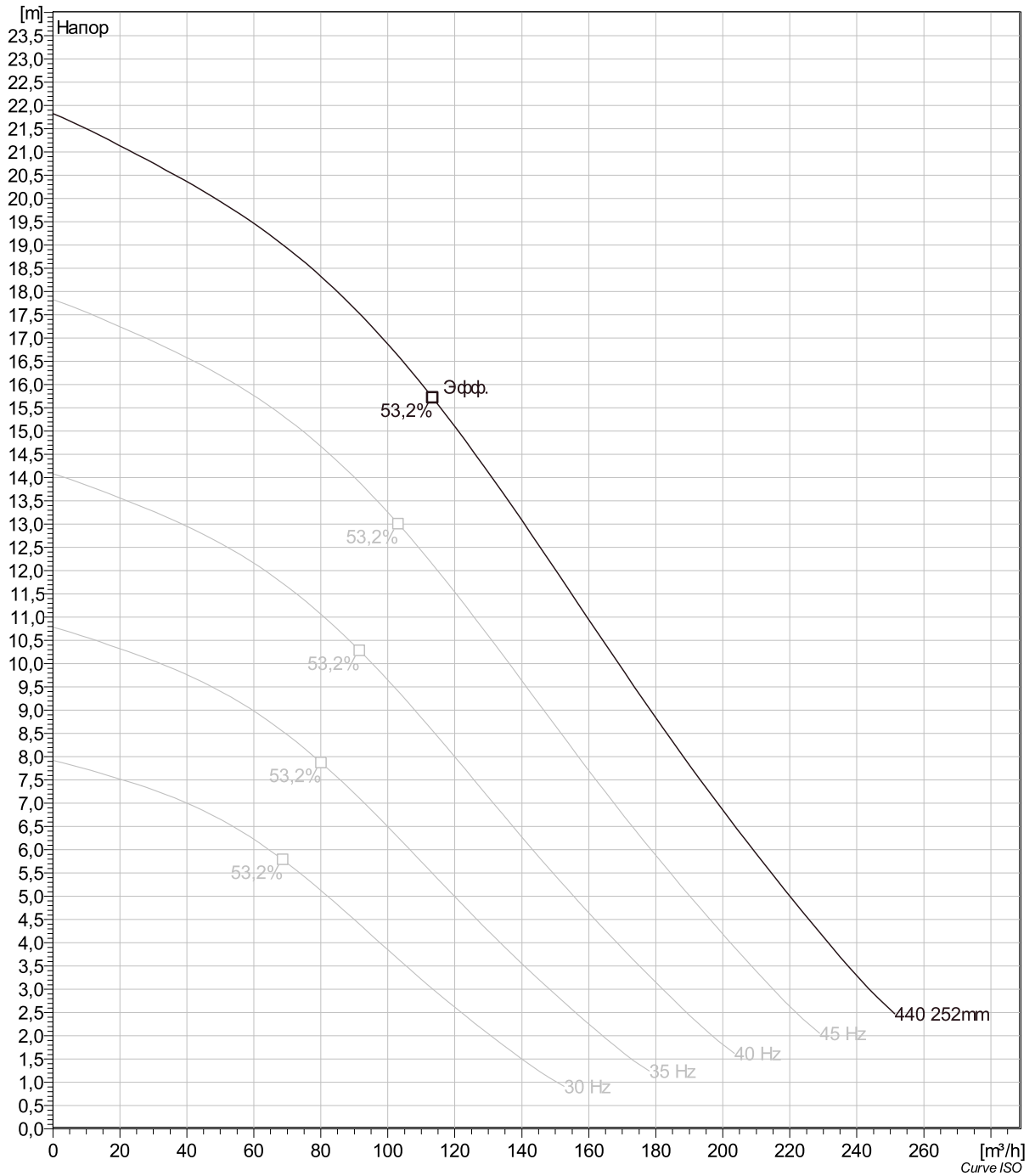

| Project | Project ID | Created by | Created on | Last update |
|---------|------------|------------|------------|-------------|
|         |            |            | 4/2/2019   |             |

## DP 8058 LT 3~ 440 Dimensional drawing

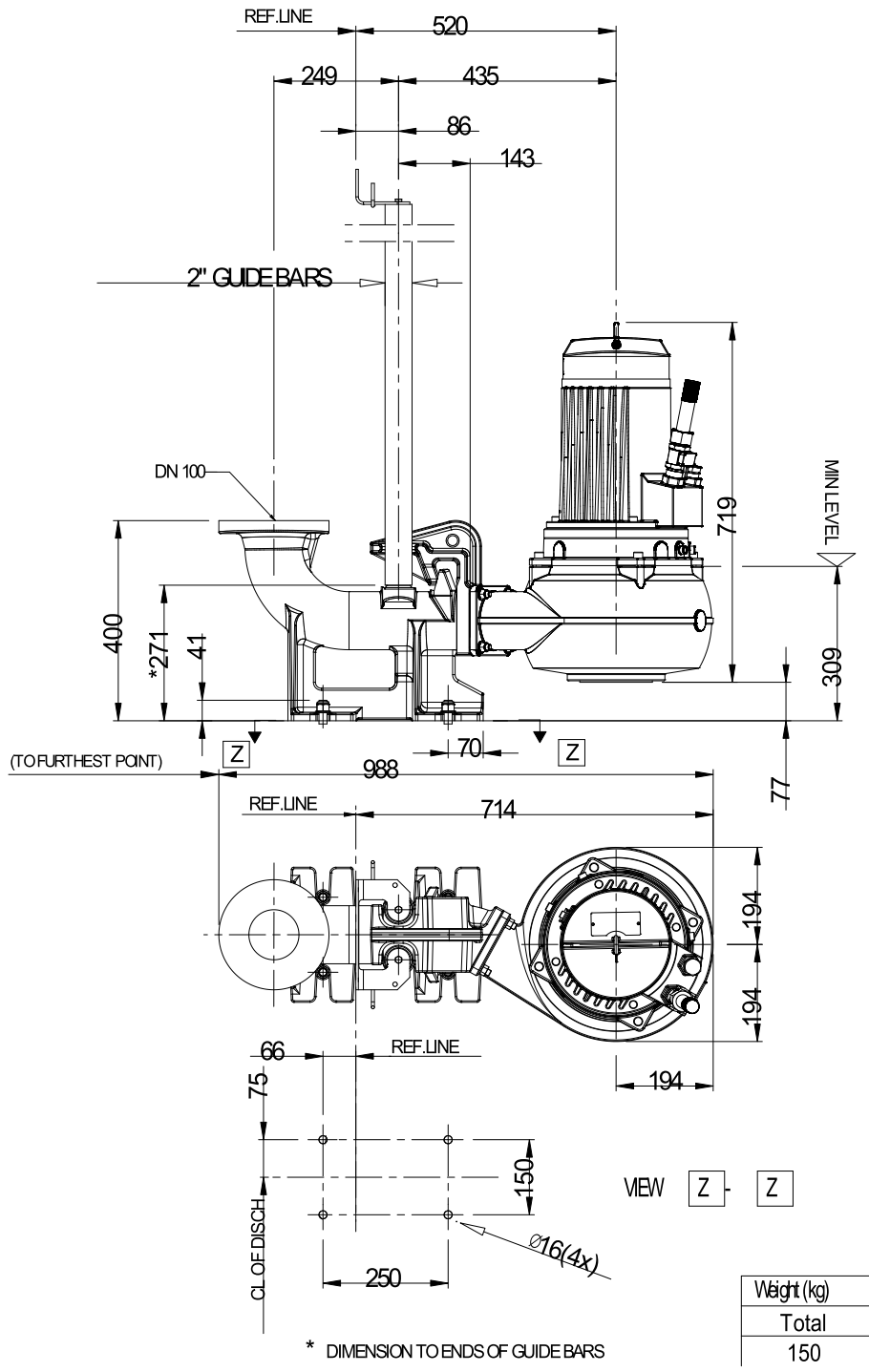

Dimensional dwg  
DP 8058.280 LT

|         |            |            |                        |             |
|---------|------------|------------|------------------------|-------------|
| Project | Project ID | Created by | Created on<br>4/2/2019 | Last update |
|---------|------------|------------|------------------------|-------------|