

## NP 3153 SH 3~ 270

### Техническая спецификация

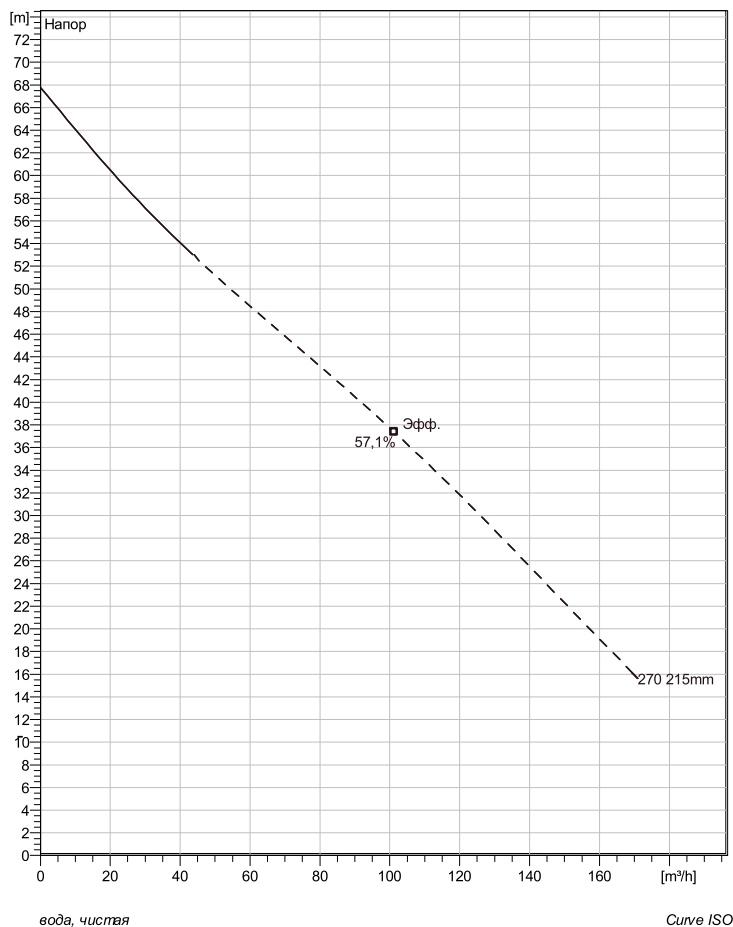

Установка: Р - Погружная, постоянная)

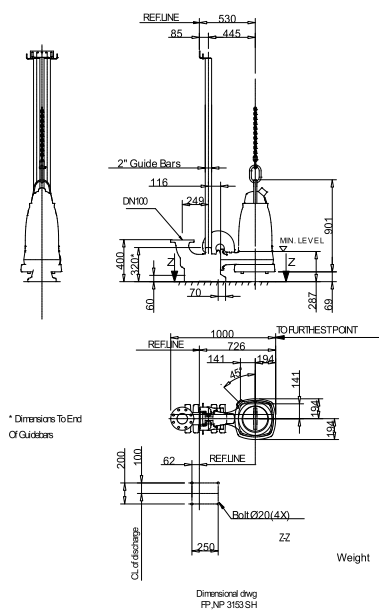

Примечание: рисунок может не соответствовать текущей конфигурации

#### General

Запатентованное самоочищающееся полуоткрытое канальное рабочее колесо, идеально подходящее для перекачивания большинства видов сточных вод. Его можно оборудовать Guide-pin® для еще большей защиты от засорения. Модульная конструкция с высокой степенью адаптации.

#### Рабочее колесо

Рабочее колесо материал	Серый чугун
Диаметр выхода	100 mm
Диаметр в сасывающего фланца	150 mm
Impeller diameter	215 mm
Количество лопастей	2

#### Двигатель

Двигатель	N3153.181 21-18-2BB-W 15KW Стандартно
Тип статора	2
Частота	50 Hz
Ном. напряжение	230 V
Число полюсов	2
Фазы	3~
Ном. мощность	15 kW
Номинальный ток	47 A
Пусковой ток	370 A
Ном. скорость вращения	2915 rpm
Коэффициент мощности	
1/1 Load	0,89
3/4 Load	0,84
1/2 Load	0,75
Motor efficiency	
1/1 Load	90,0 %
3/4 Load	91,0 %
1/2 Load	91,0 %

#### Конфигурация

Project	Project ID	Created by	Created on 4/3/2019	Last update
---------	------------	------------	------------------------	-------------

## NP 3153 SH 3~ 270

### Кривая рабочей характеристики

#### Насос

Диаметр выхода 100 mm  
 Диаметр всасывающего фланца 215 mm  
 Impeller diameter 215 mm  
 Количество лопастей 2

#### Motor

Двигатель N3153.181 21-18-2BB-W 15KW  
 Тип статора 2  
 Частота 50 Hz  
 Ном/напряжение 230 V  
 Число полюсов 2  
 Фазы 3~  
 Ном. мощность 15 kW  
 Номинальный ток 47 A  
 Пусковой ток 370 A  
 Ном. скорость вращения 2915 rpm

Коэффициент мощности  
 1/1 Load 0,89  
 3/4 Load 0,84  
 1/2 Load 0,75  
 Motor efficiency  
 1/1 Load 90,0 %  
 3/4 Load 91,0 %  
 1/2 Load 91,0 %

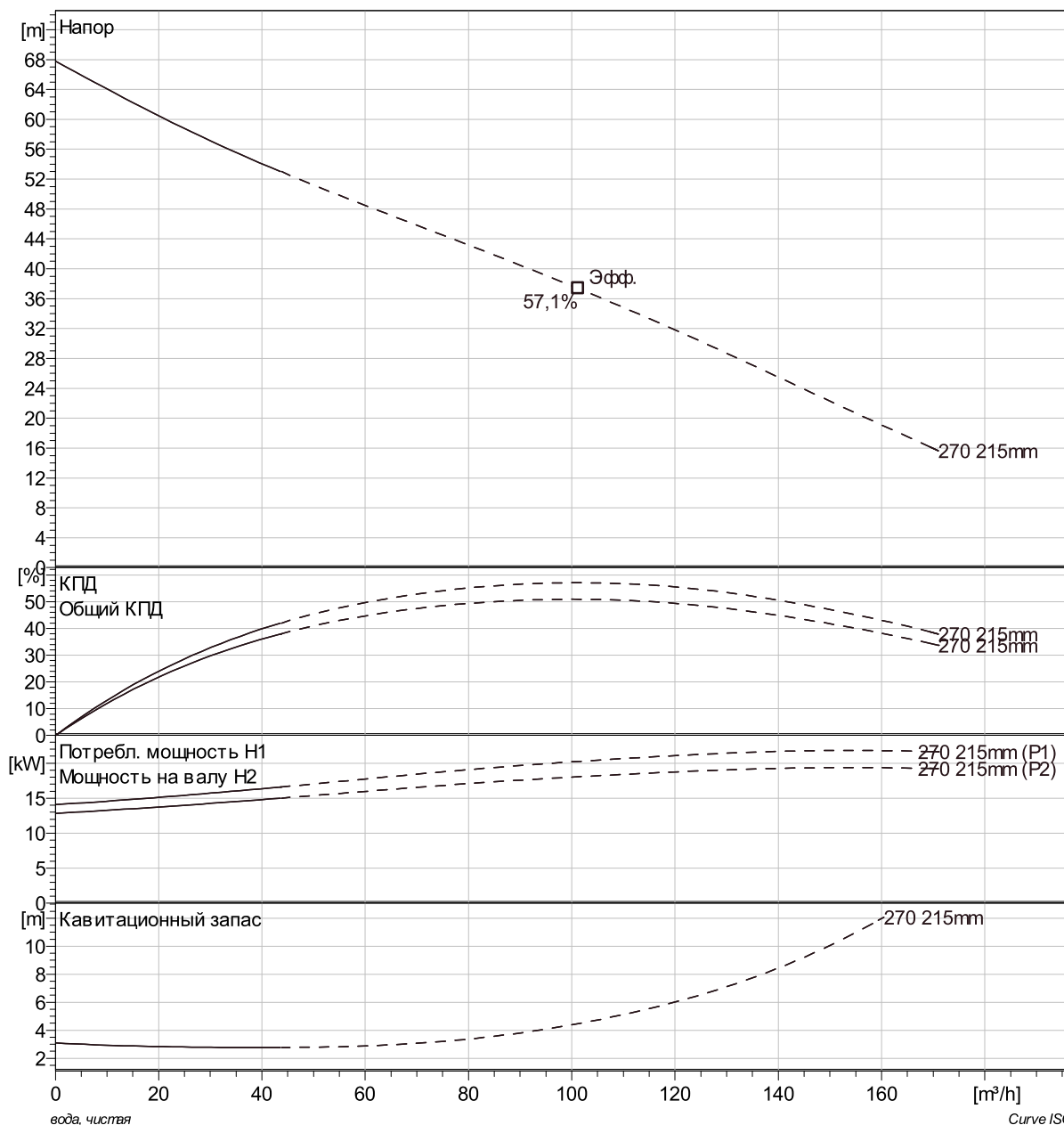

Project	Project ID	Created by	Created on 4/3/2019	Last update
---------	------------	------------	------------------------	-------------

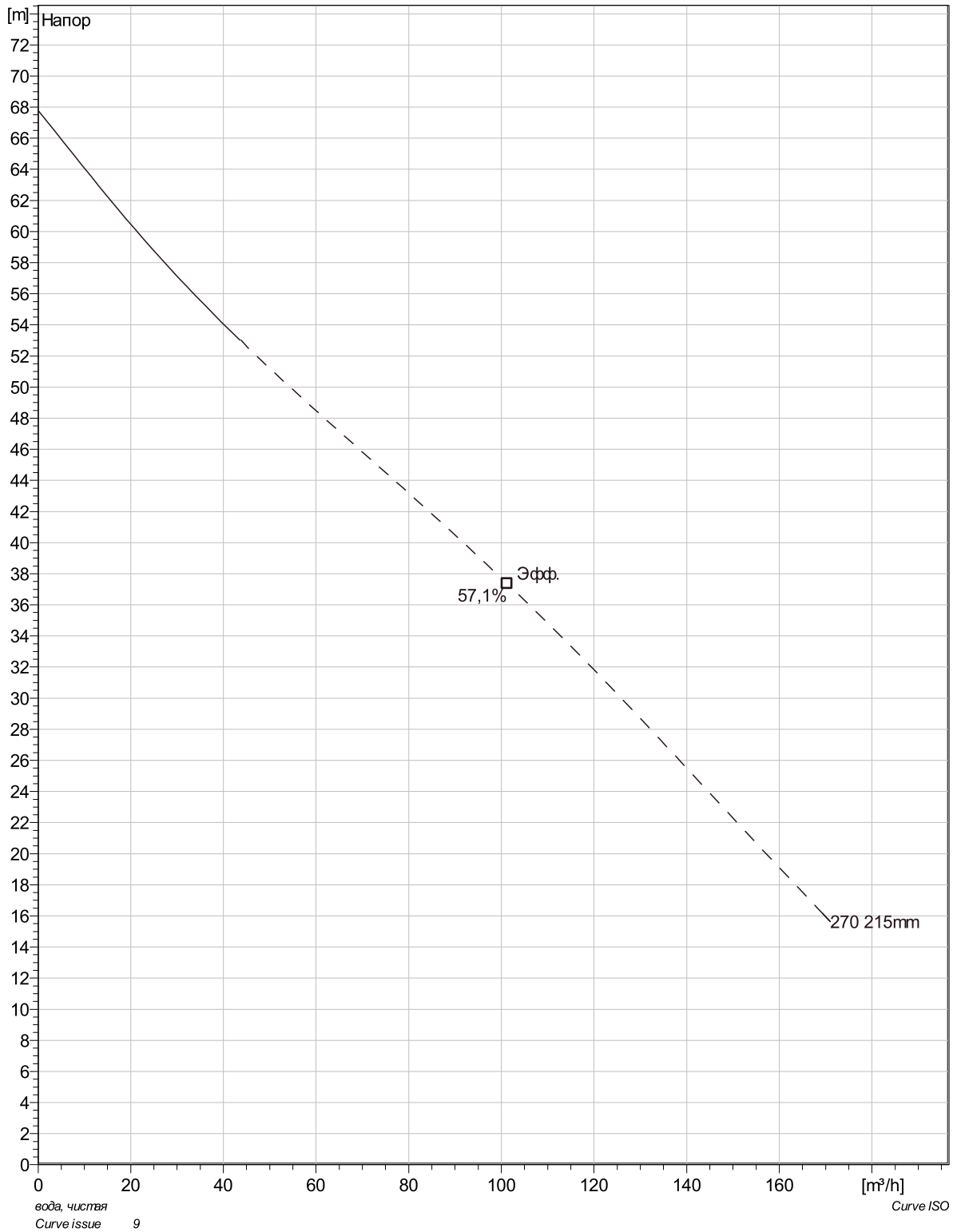

Project	Project ID	Created by	Created on	Last update
			4/3/2019	

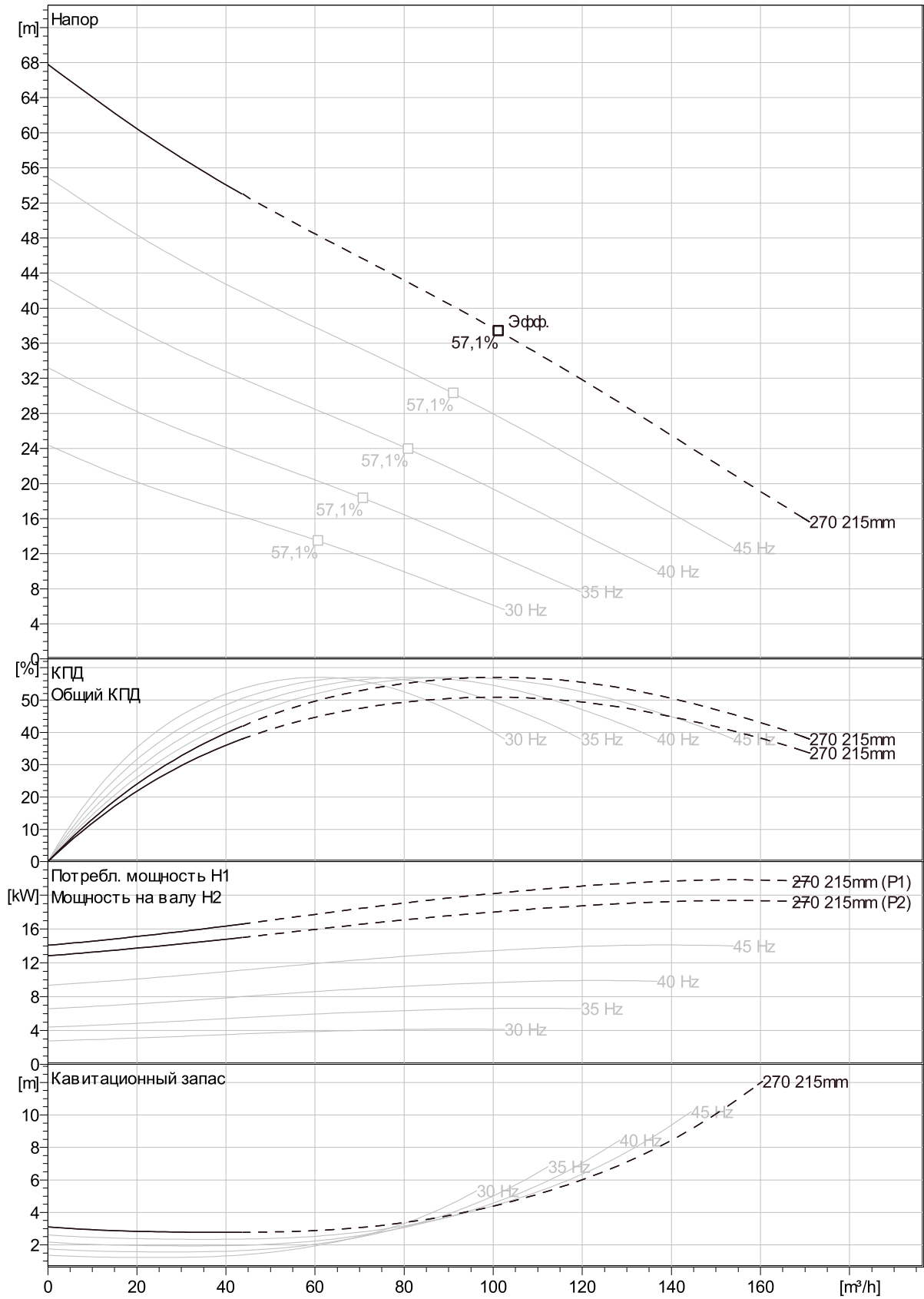

Project	Project ID	Created by	Created on	Last update
			4/3/2019	

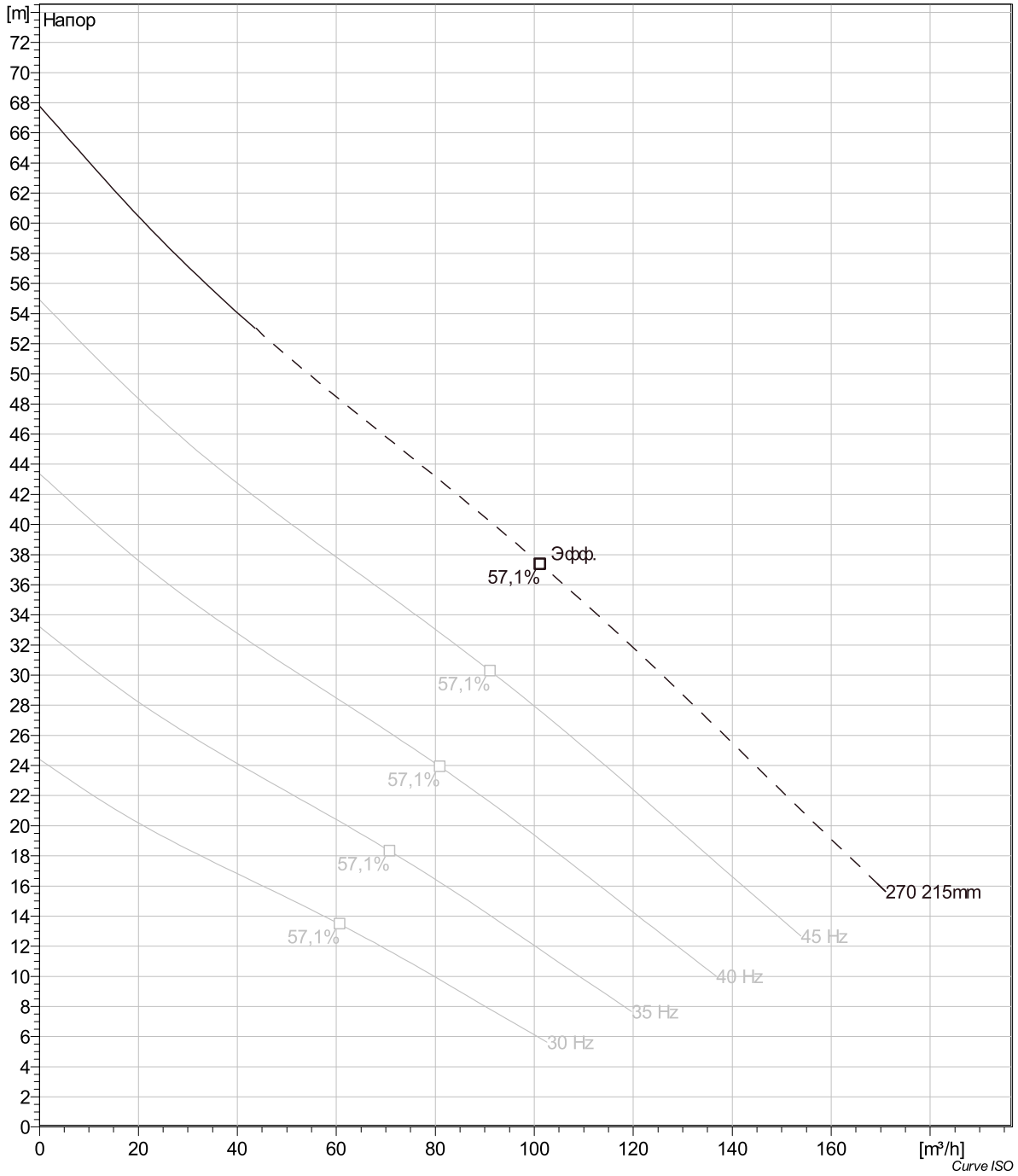

Project	Project ID	Created by	Created on	Last update
			4/3/2019	

**NP 3153 SH 3~ 270**  
Dimensional drawing

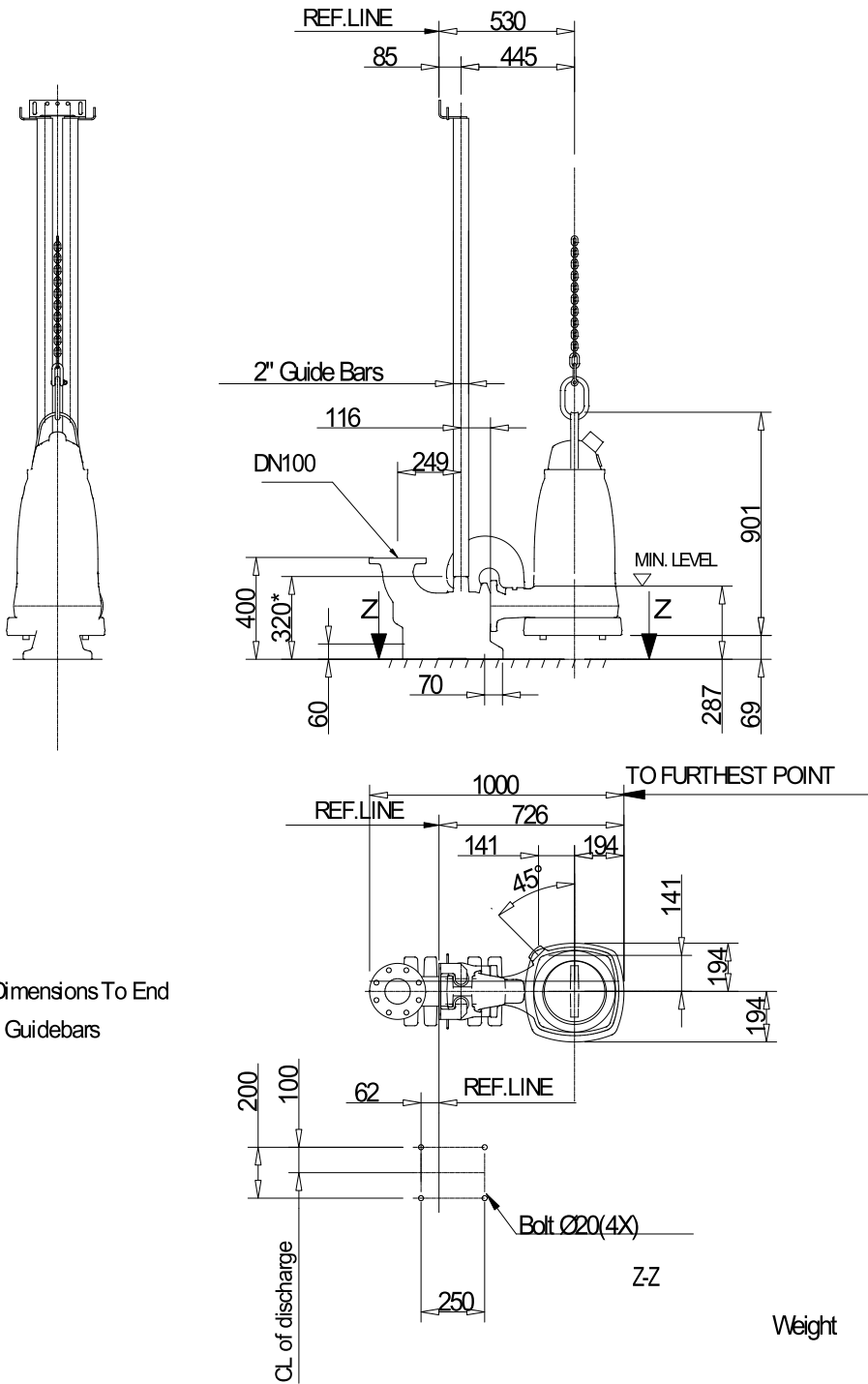

Dimensional dwg  
FP, NP 3153 SH

Project	Project ID	Created by	Created on	Last update
			4/3/2019	